



ILLUSTRATION MODÈLE BRAS LONGS



2 COMPAS À GAZ D'ASSISTANCE



2 VERROUS AUTOMATIQUES

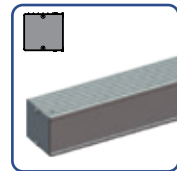

ALUMINIUM CARRÉ

## DONNÉES TECHNIQUES

Code article	Désignation	Longueur (mm)	Hauteur (mm)	Poids (kg)
<b>T7200400</b>	Profil aluminium carré + supports	2 400	120	35
<b>Kit bras courts pour profil carré monté sur</b>				
<b>T7202314</b>	Platines Renault Trucks / Scania / Volvo Trucks		630	51,7
<b>T7202324</b>	Platines Daf / Daimler Truck			51,4
<b>T7202334</b>	Platines Iveco / Man			51,7
<b>Kit bras longs pour profil carré monté sur</b>				
<b>T7202310</b>	Platines Renault Trucks / Scania / Volvo Trucks		760	57,3
<b>T7202320</b>	Platines Daf / Daimler Truck			57
<b>T7202330</b>	Platines Iveco / Man			57,3
<b>T5205224</b>	Kit visserie M14			5,5
<b>T5205226</b>	Kit visserie M16			7

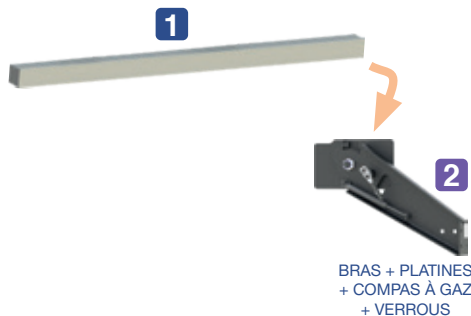

HOMOLOGUÉ  
**R58.03**

MADE IN  
**TRAXION**

**NOUVEAU!**

**+ LÉGER DE CO<sub>2</sub>**

**MONTAGE HOMOLOGUÉ avec visserie en M14 - M16**

## EN DÉTAIL



- BAE 25 % plus légères que les solutions actuellement sur le marché
- Ensemble livré prêt-à-monter : bras + platines + compas à gaz et verrous déjà assemblés
- Implantation facilitée par un encombrement réduit, par exemple derrière les feux du véhicule
- Deux longueurs de bras pour s'adapter à toutes les configurations de véhicules
- 3 platines de liaison au châssis tous constructeurs Fixation par 4 vis
- Descente et relevage assistés par deux compas à gaz protégés des chocs
- Fermeture par verrous automatiques à deux positions : abaissée / relevée
- Finition cataphorèse
- Compatible traverses surbaissées Traxion
- En option : kits visserie M14 et M16 pour liaison au châssis

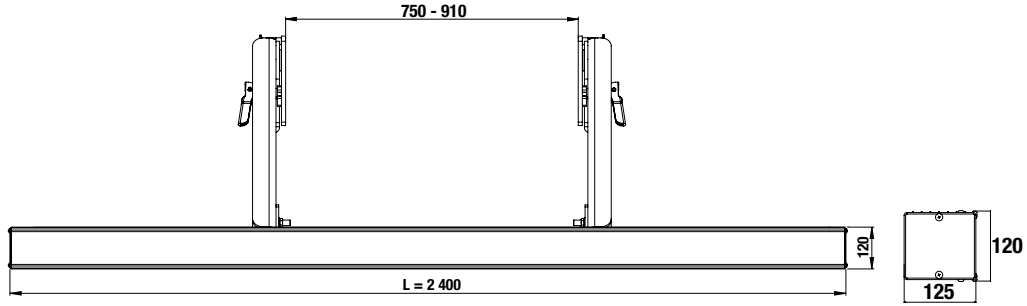

**BRAS 522 mm**

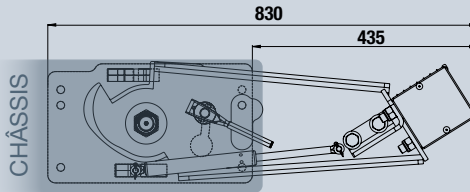
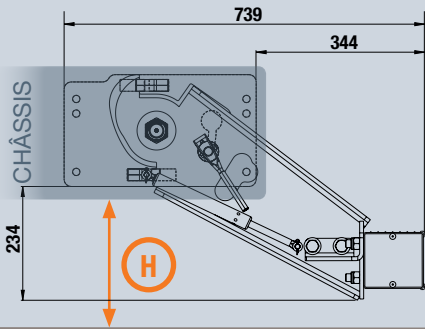

**BRAS 652 mm**

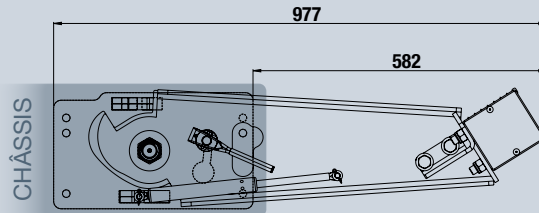
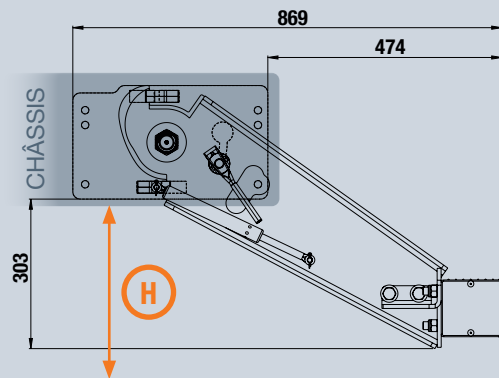

**COMMENT CHOISIR LA LONGUEUR DES BRAS ?**

Suspensions	Bras 522 mm	Bras 652 mm
	$H \leq 639$ mm	$H \leq 708$ mm
	$H \leq 689$ mm	$H \leq 758$ mm

**PLATINES**

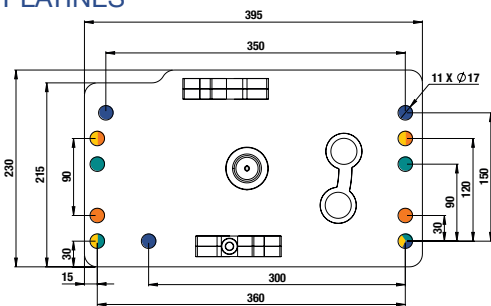

DAF V1 / DAF V2 / DAF V3  
DAIMLER TRUCK

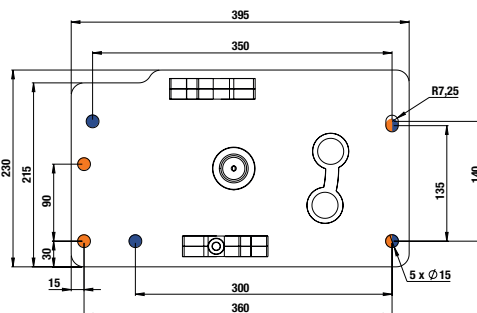

IVECO  
MAN

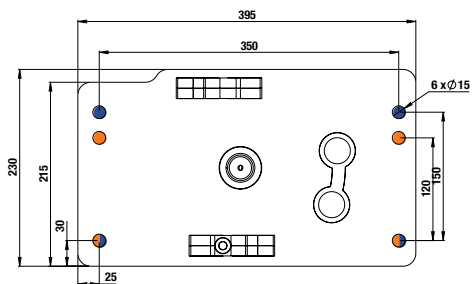

RENAULT TRUCKS  
SCANIA  
VOLVO TRUCKS

