

ILLUSTRATION MODÈLE BRAS LONGS



2 COMPAS À GAZ D'ASSISTANCE



2 VERROUS AUTOMATIQUES

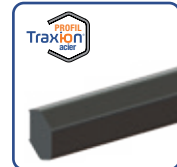

ACIER HEXAGONAL

DONNÉES TECHNIQUES

Code article	Désignation	Longueur (mm)	Hauteur (mm)	Poids (kg)
T7200300	Profil hexagonal acier + supports + poignée	2 320	126	50
Kit bras courts pour profil hexagonal monté sur				
T7202314	Platines Renault Trucks / Scania / Volvo Trucks		688	53,7
T7202324	Platines Daf / Daimler Truck			52,2
T72023434	Platines Iveco / Man			52,5
Kit bras longs pour profil hexagonal monté sur				
T7202310	Platines Renault Trucks / Scania / Volvo Trucks		814	58,2
T7202320	Platines Daf / Daimler Truck			57,8
T7202330	Platines Iveco / Man			58,1
T5205224	Kit visserie M14			5,5
T5205226	Kit visserie M16			7



À LA CARTE

BRAS + PLATINES + COMPAS À GAZ + VERROUS

HOMOLOGUÉ R58.03

MADE IN TRAXION

NOUVEAU!

+ LÉGER DE CO₂

MONTAGE HOMOLOGUÉ avec visserie en M14 - M16

EN DÉTAIL

- BAE 25 % plus légères que les solutions actuellement sur le marché
- Ensemble livré prêt-à-monter : bras + platines + compas à gaz et verrous déjà assemblés
- Implantation facilitée par un encombrement réduit, par exemple derrière les feux du véhicule
- Deux longueurs de bras pour s'adapter à toutes les configurations de véhicules
- 3 platines de liaison au châssis tous constructeurs Fixation par 4 vis
- Descente et relevage assistés par deux compas à gaz protégés des chocs
- Fermeture par verrous automatiques à deux positions : abaissée / relevée
- Finition cataphorèse
- Compatible traverses surbaissées Traxion
- En option : kits visserie M14 et M16 pour liaison au châssis

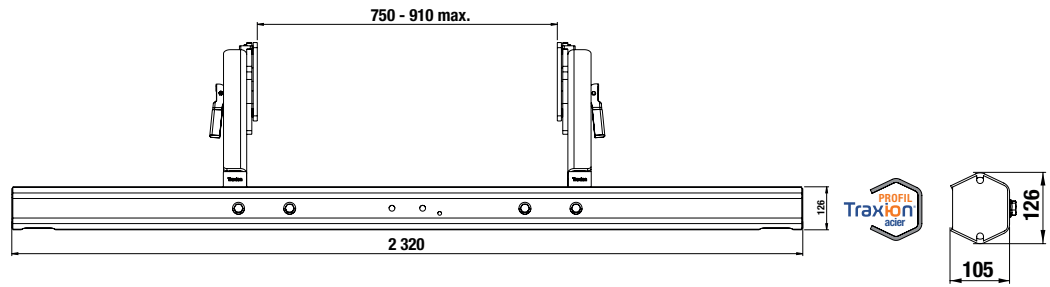

BRAS 522 mm

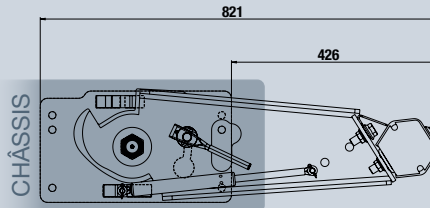
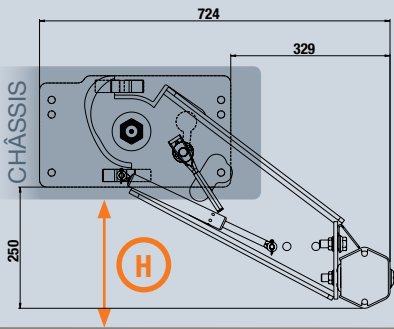

BRAS 652 mm

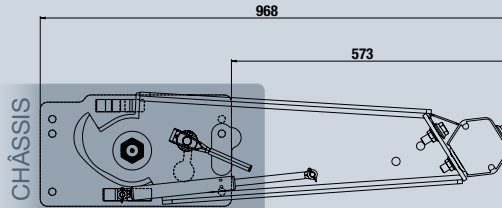
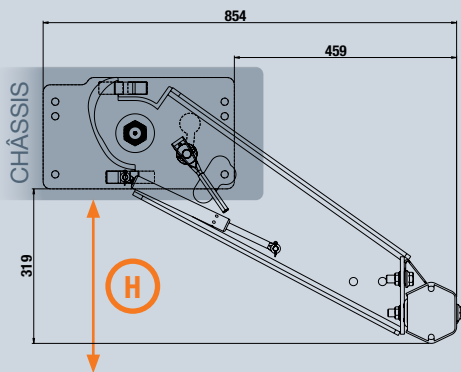

COMMENT CHOISIR LA LONGUEUR DES BRAS ?

Suspensions	Bras 522 mm	Bras 652 mm
	$H \leq 675 \text{ mm}$	$H \leq 744 \text{ mm}$
	$H \leq 725 \text{ mm}$	$H \leq 794 \text{ mm}$

PLATINES

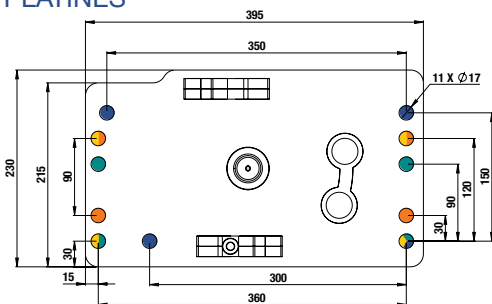

DAF V1 / DAF V2 / DAF V3
DAIMLER TRUCK

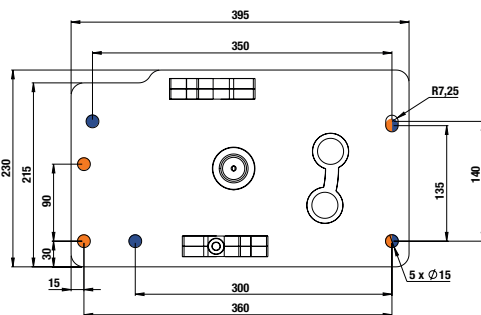

IVECO
MAN

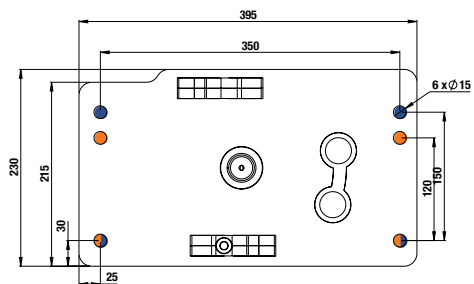

RENAULT TRUCKS
SCANIA
VOLVO TRUCKS