

BAE SEMI-REMORQUE | CHARIOT EMBARQUÉ TÉLESCOPIQUE

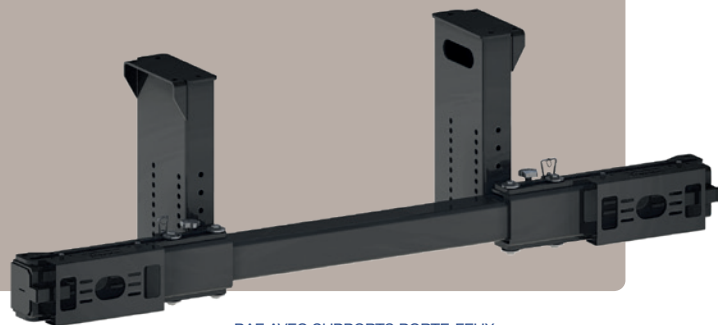

BAE AVEC SUPPORTS PORTE-FEUX



EN OPTION : SUPPORTS
PORTE-FEUX

DONNÉES TECHNIQUES

Code article	Désignation	Longueur (mm)	Hauteur (mm)	Poids (kg)
T7520500	BAE chariot embarqué télescopique semi-remorques	2 320	641	150
T7520530	Supports porte-feux			4,5
T5205226	Kit visserie M16			5,5

HOMOLOGUÉ
R58.03

MADE IN
FRANCE
TRAXION

NOUVEAU!

EN DÉTAIL



- BAE fixe universelle pour toutes marques de semi-remorques et chariots embarqués
- Bras uniques pré-perçés à monter en sous-face de longeron par 4 vis, pouvant être recoupés pour s'adapter à la hauteur souhaitée de la BAE
- Pré-perçage extérieur de joues verticales libres de montage d'accessoires complémentaires
- Profil rectangulaire avec extrémités coulissantes
- Dispositif de guidage interne des câbles d'alimentation des feux pour éviter pincements et coupures
- Protection externe des sorties de câbles de feux
- Positions ouverte / fermée par simple manœuvre d'axes sécurisés par goupilles
- Vis anti-vibratoire à tête thermoformée sur la BAE pour réduction des bruits parasites
- Finition cataphorèse
- En option :
 - kits visserie M16 pour liaison au châssis
 - supports porte-feux à visser

