

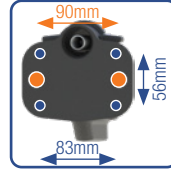

MODÈLE DOUBLE ENTRAXE 83 x 56 + 90 mm
EN POSITION FERMÉE

DOUBLE ENTRAXE
83 x 56 + 90 mm



OPTION PLATINE
DE RECOUVREMENT



POUR TÊTE DE LAPIN
ET ANNEAUX BNA



EN POSITION
OUVERTE

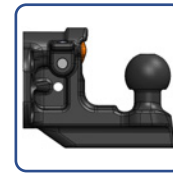

DONNÉES TECHNIQUES

Code article	T2207500	T2207600
Type	CMT	
Fermeture	Manuelle	Automatique
Entraxe (mm)	83 x 56 90	
D / Dc (kN)	32	
S (kg)	390	
Poids (kg)	3,8	
Classe	A, S	

Code article	T2207580
Désignation	Platine de recouvrement en inox pour modèle automatique

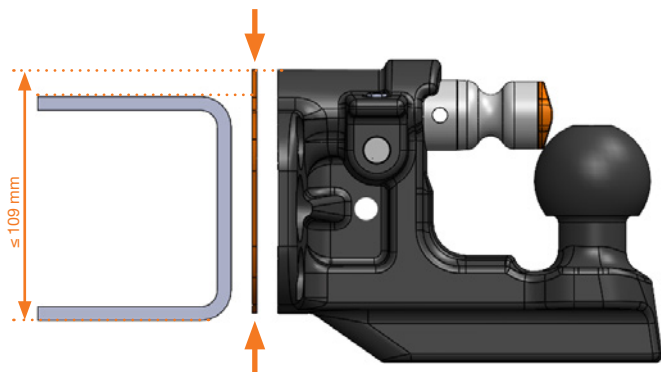

SI LE CROCHET EN VERSION AUTOMATIQUE DÉPASSE DE LA TRAVERSE (SI ≤ 109 MM),
UTILISER LA PLATINE T2207580 RECOUVRANT LA FACE ARRIÈRE DU CROCHET

HOMOLOGUÉ
R55
BREVETÉ

MADE IN
TRAXION

NOU
VEAU

EN DÉTAIL

- Conception & design innovants
- Ultra compact, pas de chocs sur le bas des portes arrière des fourgons tôlés
- Verrouillage ergonomique par bouton poussoir, sans goupille
- Modèle automatique avec ressort intégré pour fermeture assistée
- Facile à intégrer avec un marche-pied
- Cadenassable en position fermée pour éviter les vols de remorques
- Pour remorques de max. 3,5 T.
- De série avec entraxes :
 - 83 x 56 mm
 - 2 trous 90 mm
- Finition cataphorèse noire
- Homologué pour MMTA⁽¹⁾ porteur jusqu'à 48 T.
- En option : platine de recouvrement en inox pour montage du modèle automatique sur traverses d'une hauteur ≤ 109 mm (pas nécessaire sur gammes de produits Traxion)

⁽¹⁾ masse maximale techniquement admissible (cf. CoC)

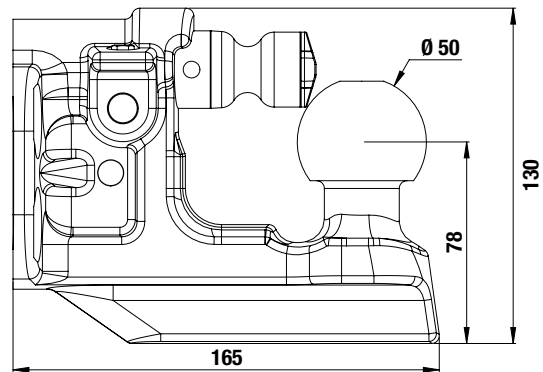
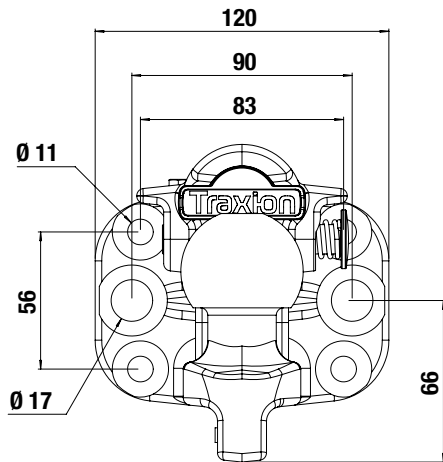

ULTRA COMPACT : QUE LE CROCHET SOIT OUVERT OU FERMÉ, PAS DE CHOCS SUR LE BAS DES PORTES ARRIÈRE DE FOURGONS TÔLÉS
TRÈS SIMPLE À INTÉGRER AVEC UN MARCHE-PIED